

LE JEU

M. Roule Boule se déplace plus facilement sur un sol dur. Placez toutes les boules en plastique sur le sol, près du seau. Les joueurs choisissent une pelle de couleur différente et se rassemblent autour de M. Roule Boule.

(S'il y a moins de quatre joueurs, retirez du jeu les pelles et les boules qui ne servent pas.)

Lorsque tout le monde est prêt, un joueur place l'interrupteur de la poignée en position ON. M. Roule Boule se déplace, tinte et tourne sur le sol.

Ramassez-les!

Essayez de ramasser une boule correspondant à la couleur de votre pelle et jetez-la rapidement à l'intérieur de M. Roule Boule.

N'oubliez pas! Ne ramassez que les boules de votre couleur.
Utilisez toujours votre pelle – jamais vos doigts!
N'utilisez pas votre autre main pour poser les boules sur la pelle.

Remplissez-le!

Continuez à courir après les boules correspondant à la couleur de votre pelle et jetez-les à l'intérieur de M. Roule Boule. Mais faites vite! M. Roule Boule recrache les boules de sa bouche presque aussi rapidement que vous les mettez!

Soulevez-le!

Si vous êtes le premier joueur à avoir mis vos trois boules dans le ventre de M. Roule Boule, soulevez-le par la poignée. BRAVO! VOUS AVEZ GAGNE!

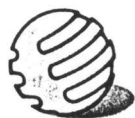

MB
JEUX

4137F₆₉₂

© 1992 Hasbro International Inc. Tous droits réservés.
Distribué en France par MB France S.A., 73378 Le Bourget-du-Lac Cedex.
Distribué en Belgique par S.A. Hasbro N.V., Boulevard International 55/4, 1070 Bruxelles.

M. Roule Boule

MOTORISE



INSTRUCTIONS

NOTE AUX PARENTS!

M. Roule Boule est un jeu fonctionnant avec des piles.
Utiliser uniquement les boules contenues dans le jeu pour jouer.
Ne pas introduire d'eau, de sable ou d'autres objets.

LE CONTENU

Seau avec poignée amovible, nez, 2 mains, 2 bras, 4 pelles, 12 boules et 1 feuille d'autocollants.

BUT DU JEU

Etre le premier joueur à introduire ses trois boules de couleur identiques à l'intérieur de M. Roule Boule.

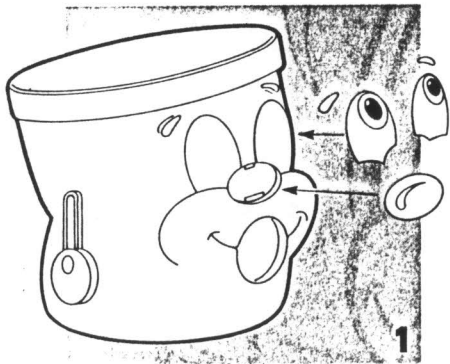

PREPARATION DU JEU

Fixez le nez de M. Roule Boule (petite attache vers le haut et grande attache vers le bas). Puis collez les yeux et les sourcils autocollants sur M. Roule Boule. Voir Figure 1.

Collez les adhésifs sur chaque bras. Fixez une main à chaque bras en l'enclenchant. Voir Figure 2.

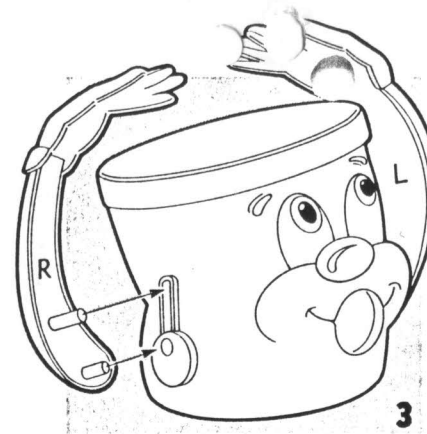
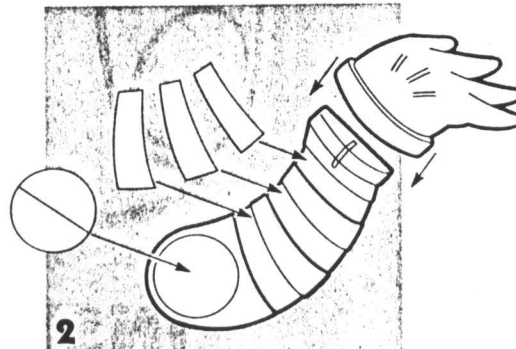

Fixez chaque bras sur M. Roule Boule. Fixez le bras marqué "R" sur son côté droit et le bras marqué "L" sur son côté gauche. Voir Figure 3.

Fixez la poignée au sommet du seau. Voir Figure 4.

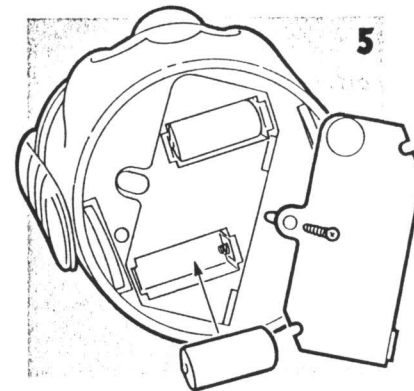
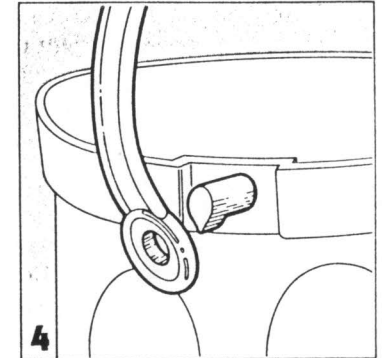

MISE EN PLACE DES PILES

Pour mettre en place les 2 piles "R14" alcalines (non fournies), dévissez le couvercle du compartiment à piles qui se trouve sous M. Roule Boule puis placez les piles en veillant à respecter les symboles (+) et (-). Voir Figure 5. Revissez ensuite le couvercle.

Testez les piles en plaçant l'interrupteur de la poignée en position ON. Voir Figure 6.

Si M. Roule Boule ne se déplace pas, n'agite pas ses bras et ne fait aucun bruit, il faut vérifier l'état ou la mise en place des piles. Après avoir testé les piles, poussez l'interrupteur sur la position OFF pour arrêter M. Roule Boule.

IMPORTANT: Des piles défectueuses peuvent détériorer le jeu. Pour prolonger la durée des piles, il est conseillé de les retirer du jeu si vous ne vous en servez pas pendant longtemps.

