

The ARXON logo is located in the top right corner of the illustration. It consists of the word "ARXON" in a bold, sans-serif font, enclosed within a dark oval shape.The illustration depicts King Kong standing on the edge of a skyscraper, holding a biplane in his right hand. He is roaring with his mouth open. In the background, a city skyline is visible, and several military aircraft, including helicopters and a jet, are flying in the sky.

# King Kong

Pour 2 à 4 Joueurs

## L'Histoire de King Kong

Au plus profond des jungles de Micronésie vivait Kong ... Le monstre le plus terrifiant de la Terre. Il régna comme Roi jusqu'au jour où une jeune femme d'une grande beauté lui fut offerte en sacrifice. Au lieu de la tuer, il en tomba amoureux, ce qui le mena à sa perte: Peu après, en effet, il fut capturé et emmené au "Shea Stadium" de New York afin d'être montré aux amateurs d'émotions fortes. Cependant, la colère grondait en Kong et, emportant l'objet de son amour, il s'enfuit dans les rues de New York, vers le "World Trade Center", le plus élevé des bâtiments de la ville. Et maintenant, à vous de jouer!

## Le Jeu

King Kong est en train d'escalader le "World Trade Center". Parviendrez-vous à l'arrêter? Vous faites partie d'une équipe spéciale d'assaut et le poursuivez sur la façade du bâtiment. Si vous parvenez à lui porter cinq attaques couronnées de succès, vous gagnez! Mais si vous faites un seul faux mouvement, la bête géante se retournera et vous enverra d'un seul coup hors du plateau de jeu! Après quoi, il ne vous restera plus qu'à recommencer. Le suspense croît au fur et à mesure que King Kong se rapproche du sommet. Qui l'emportera? Vous? Un autre joueur? Ou le puissant King Kong?

## But du Jeu

Le but du jeu est de porter cinq attaques victorieuses contre King Kong avant qu'il ne parvienne au sommet du "World Trade Center".

Ou...

d'être le premier joueur à accomplir une mission d'attaque avec succès ET la mission spéciale (sauver la jeune fille que King Kong tient dans sa main droite.)

## Equipement

Un plateau de jeu; des pistes; des boutons de stabilisation; une règlette; une reproduction de King Kong et son anneau; une carte girouette; un axe; un indicateur de direction King Kong; une équipe d'attaque (pions); des étiquettes; un dé; des cartes.

## Installation du jeu

Retirez toutes les pièces de leur support en plastique et assurez-vous de ce qu'elles ne conservent pas de rugosités.

1. Ouvrez le plateau de jeu et placez-le à l'envers. Mettez les 6 boutons de stabilisation en place dans les 6 trous prévus à cet effet. Remettez le plateau de jeu à l'endroit. (Vous disposez de quelques boutons de réserve au cas où vous viendriez à en égarer)

Boutons de stabilisation

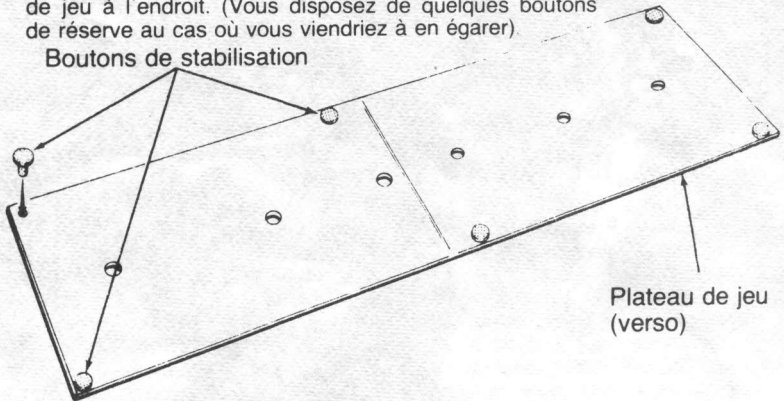

2. Repliez le plateau tel qu'illustré; installez la piste dans les ouvertures du plateau et poussez-la vers le bas jusqu'à ce qu'elle soit calée.

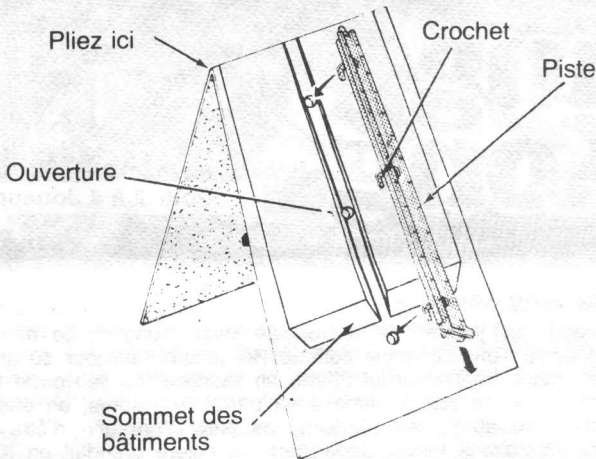

3. Tournez le plateau et placez l'autre piste (Remarque: la piste, de ce côté-ci du plateau, dépasse le bord du plateau de 2.5 cm env.) Placez le curseur (la flèche pointant vers le haut) sur la piste. Calez la piste vers le bas du plateau.

